

MONTAGEANLEITUNG

Serie 400 GEOS – schwere Ausführung

Maße nach ÖNORM B 5350

Serienmäßig mit Klemmnuss

Serienmäßig FH-30 Minuten, geprüft nach ÖNORM B 3858

Art. Nr: 400/400R, 411/411R, 421/421R, 435/435R, 440/440R,
400K/400RK, 421K/421RK, 440K/440RK

Eine einwandfreie Funktion von Schloss, Beschlag und Zylinder wird nur bei ordnungsgemäßer Montage der Komponenten garantiert. Der Stulp darf nicht lackiert werden, da dies zur Beeinträchtigung der Fallen- und Riegelfunktion führt.

Serie 400 mit Fallenumstellung:

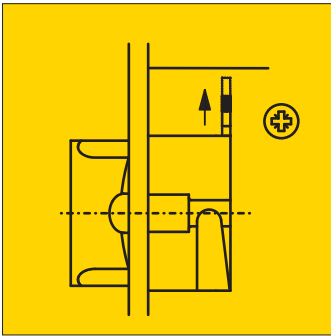

1. Fallenanschlag anheben.

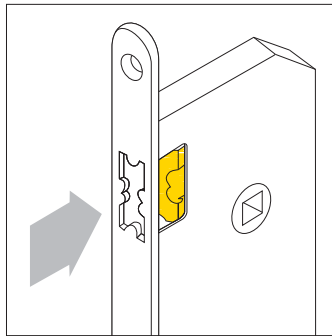

2. Falle hineindrücken.

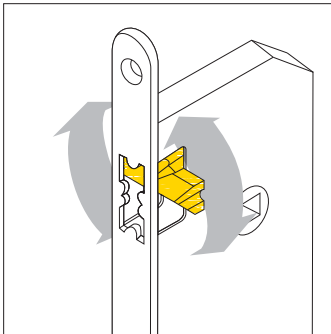

3. Falle hinter dem Stulp drehen.

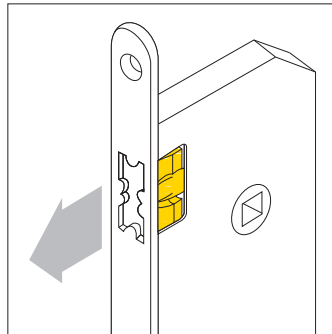

4. Falle wieder in Funktionslage bringen.

